

MANUAL TILL ELCYKEL



Skanna QR-koden eller **tryck här** för att komma till vårt självhjälpcenter där du hittar monteringsfilmer, guider, manualer och allmän information.



För modell Elliot 13 Ah / 10,4 Ah

Denna manual gäller för elcyklar med följande artikelnummer/SKU:
104-1-54, 104-1-55, 104-1-71, 104-1-75

Denna bruksanvisning innehåller viktiga instruktioner, läs igenom hela bruksanvisningen och spara för framtida referens. Bruksanvisningen ska följa med vid ett eventuellt ägarbyte.

INNEHÅLLSFÖRTECKNING

| | |
|---------------------------------------------------|----|
| Introduktion och säkerhet..... | 3 |
| Sprängskiss..... | 4 |
| Specifikationer..... | 5 |
| Innan första användning..... | 6 |
| Montering | 7 |
| Batteri och laddning | 9 |
| Display | 11 |
| Användning | 13 |
| Vanliga fel och åtgärder | 14 |
| Underhåll..... | 15 |
| Allmänna säkerhetsanvisningar och varningar | 16 |

Introduktion & Säkerhetsinformation

Grattis till din nya elcykel! Med en elcykel tar du dig fram både snabbt och miljövänligt. Precis som en vanlig cykel går det fortare desto mer du trampar, men med en elcykel får du lite hjälp på traven. Cykeln har 5 olika assistanslägen, ställ bara in önskat läge och börja cykla. Enligt gällande europastandard slutar motorn assistera dig när du når en hastighet om 25 km/h. På en laddning kan motorn arbeta i upp till 75 km (13 Ah modeller) eller upp till 60 km (10,5 Ah modeller), observera att räckvidden kan variera beroende på assistansnivå, förare, körstil, underlag och väderlek.

Säkerhet

Följ alla säkerhetsanvisningar som ges i denna manual. Följs inte dessa anvisningar riskerar du att skada andra eller dig själv.

- Läs och förstå denna manual innan du börjar använda cykeln. Det är viktigt att du är bekant med cykeln och dess funktioner innan du ger dig ut i trafiken.
- Kontrollera cykeln varje gång innan du använder den, se till att inga delar sitter löst eller är skadade.

I vårt **självhjälpscenter** finns fler säkerhetsanvisningar listade, skanna QR-koden eller tryck på länken på denna manuals framsida för att komma dit. Där hittar du även guider samt vanliga frågor och svar.

REKLAMATION GÄLLER INTE I NEDANSTÅENDE FALL

- I fall där cykeln använts för andra ändamål än vad som anses som vanlig cykling
- I fall där det elektriska systemet har ändrats
- I fall där batteriet inte har hanterats i enlighet med denna manual

Mekaniska och elektroniska komponenter slits ut vid användning, detta är normalt och du får därför räkna med att vissa delar behöver bytas ut. Till exempel bromsar, batteri, däck, växlar etc. Växla alltid i god tid inför en uppförsbacke, växla inte när pedalerna är tungt belastade. Pedalerna ska föras framåt utan belastning när du växlar. Slitagedelar täcks inte av garantin, om inte ett fabriksfel kan påvisas.

Här kan du fylla i ditt ramnummer, det finner du på ett av fästena för pedalarmarnas (vevlager) undersida.

RAMNUMMER: _____

Sprängskiss

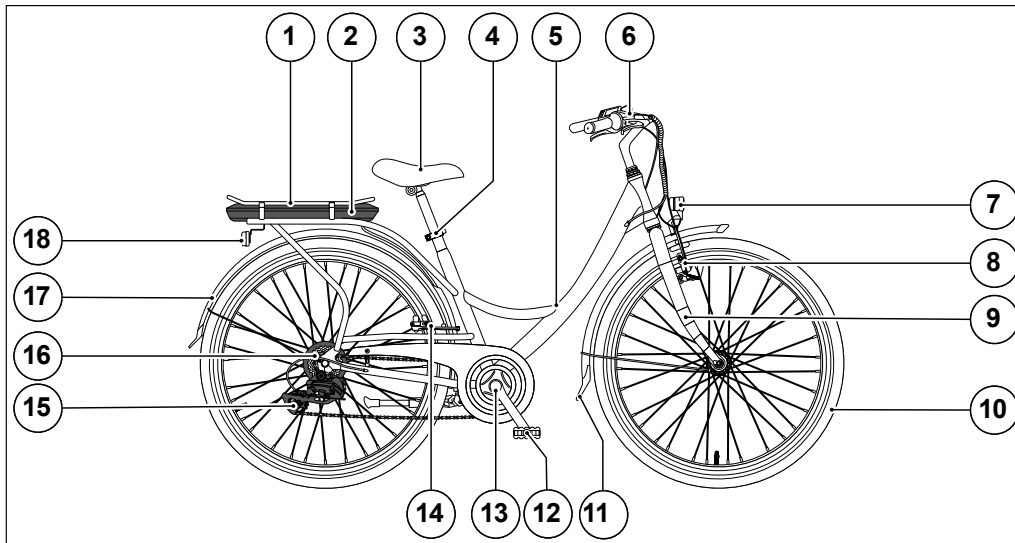

| | |
|----------------------|----------------------|
| 1. Pakethållare | 10. Framhjul |
| 2. Batteri | 11. Främrestänkskärm |
| 3. Sadel | 12. Pedaler |
| 4. Sadelstolpsklämma | 13. Vevarm |
| 5. Ram | 14. Bakre fälgbroms |
| 6. Styre | 15. Växelsystem |
| 7. Framlykta | 16. Bakhjulsmotor |
| 8. Främre fälgbroms | 17. Bakre stänkskärm |
| 9. Gaffel | 18. Baklykta |

Specifikationer

| Teknisk data | |
|-----------------------------------------------------|----------------------------------------------------------|
| Märke | Lyfco |
| Modell | Elliot 13Ah/10,4Ah |
| Max totalvikt | 151Kg |
| Vikt cykel | 26Kg |
| Max belastning | 125Kg |
| Max vikt pakethållare | 20Kg |
| Ramstorlek | 28" |
| Däckstorlek | 700x40C |
| Rekomenderat däcktryck | Se däck |
| Ram | Stål |
| Fälg | Aluminium |
| Växelsystem | 7-växlar Shimano SL-RS36-7R |
| Frambroms | V-broms Promax TX-117 Front |
| Bakbroms | V-broms Promax TX-117 Rear |
| Reflexidor däck | Ja |
| Ringklocka | Ja |
| Fram- och baklyse | Ja |
| Motor | Bakhjulsmotor Ananda M129 700C |
| Nominell uteffekt | 250W |
| Nominellt varvtal | 40Nm |
| Max hastighet (med assistans) | 25km/h |
| Märkspänning | 36V |
| Märkström | 13Ah/10,4Ah |
| Batteri | Litium Greenway YJ145 |
| Kapacitet | 13Ah/10,4Ah |
| Spänning | 36V |
| Laddningstid | 5-6 timmar |
| Räckvidd | Upp till 75km/60Km |
| Batteriladdare | Greenway XVE083-4200200 |
| Ingående spänning | AC 110-240V (50/60Hz) 2.0A Max |
| Utgående spänning | 42V, 2.0A |
| Styrenhet | Ananda B0 700C FM/RM <i>Intregerat i batterihuset</i> |
| Display | Ananda D13 |
| För full komponentlista kontakta din återförsäljare | |

Innan första användning

1. Läs igenom och förstå hela denna manual.
2. Montera styret och pedalerna (se avsnitt om montering).
3. Dra åt samtliga skruvar på cykeln, den levereras i stort sett färdigmonterad men du behöver kontrollera och dra åt samtliga skruvar.
4. Ladda batteriet fullt (se avsnitt om batteri och laddning).
5. Justera sadelhöjden.
6. Justera bromsar och växlar, detta ingår i monteringen och är kundens ansvar. Känner du dig osäker på hur man gör detta rekommenderar vi att ta kontakt med en cykelverkstad (som är van att jobba med elcyklar). Det finns även guider i vårt **Självhjälpscenter** (se även framsidan på denna manual för länk och QR-kod till självhjälpscentret).

Montering

Vid montering behöver du insexnycklar och skiftnyckel/blocknyckel 15.

Kontrollera att du har rätt pedaler. En R (höger) och en L (vänster). Dessa ska monteras höger och vänster efter cykelns färdriktning.



Det är markerat på pedalerna vilken som är höger och vänster.

Styret till cykeln måste fästas och ställas rätt innan användning. För detta moment använder du insexnyckel storlek 8.



Lossa på skruven och vrid styret så det är i linje med framhjulet och lås sedan skruven. Sedan lossar på skruven som håller handtaget, vinkla den lätt upp och lås sedan skruven.



Innan du fäster pedalerna, kontrollera att det är rätt pedal. I detta moment behöver du skiftnyckeln/ blocknyckel 15 för att låsa pedalerna.

Börja med att skruva för hand tills den inte kan gå ur. Avsluta med att spänna med skiftnyckeln/ blocknyckeln tills den är låst. Vänster pedal är vänstergängad och ska skruvas motsols, höger är högergängad och dras åt medsols.



Glöm inte att låsa sadeln med insexnyckeln, så den inte förflyttar sig vid användning.

Batteri & Laddning

- Använd endast den medföljande laddaren för att ladda batteriet.
- Öppna gummiskyddet på batteriet och koppla in batterikontakten. Koppla in batterisladden i laddningsdosan och koppla in elkabeln i vägguttaget. Batterilampan lyser rött när batteriet laddas och blir grön när batteriet är fulladdat. Tryck på knappen på batteriet för att se dess status när det inte laddas.
- Ladda batteriet i 24 timmar per gång de tre första gångerna du laddar batteriet för att öka dess livslängd. Därefter bör du inte ladda batteriet mer än nödvändigt (cirka 5–6 timmar krävs för fulladdning, sluta ladda när batterilampan lyser grönt).
- Underhållsladda batteriet i 4 timmar minst en gång var tredje månad under perioder då du inte använder din elcykel. Detta ser till att batteriet hålls i ett gott skick.
- Kontrollera i första hand att batteriet är laddat om du upplever några problem med din elcykel. Till exempel om displayen eller lamporna inte fungerar. Kolla annars att alla kontakter är korrekt anslutna.
- Låt inte batteriet ladda ur helt utan ladda det innan dess. Att låta batteriet ladda ur helt kan påverka dess livslängd negativt.
- Observera att då batteriet är en förslitningsdel detta innebär att batteriet ej täcks av garantin de är därför viktigt att behandla batteriet enligt anvisningarna i denna manual för att bibehålla kapaciteten så att batteriet får en lång livslängd.
- Ladda batteriet fullt efter varje cykeltur.
- Stäng alltid av cykel systemet när cykeln inte används.
- Ladda aldrig ur batteriet helt (ladda batteriet när batteriindikatorn på displayen går från två till en, se avsnittet om cykelns display).
- Förvara batteriet i rumstemperatur och inte i direkt solljus.
- Vid problem med ditt batteri kontakta din återförsäljare.
- Koppla alltid bort batteriet från cykeln vid laddning. Detta för att du ska kunna ha uppsikt över batteriet när det laddas. Låset till batteriet vrids åt höger för att låsas och vänster för att låsa upp. När du låst upp är det bara att dra ut batteriet. Se bilderna nedan.



Lås upp batterispärren med nyckeln.



Dra ut batteriet efter du låst upp spärren.

Batterisäkerhet

Risk för elektriska stötar

- Kontrollera att batteriet, laddaren, sladden och nätkontakten för skador före varje användning. Hittar du skador eller sprickor ska batteriet inte användas utan kasseras direkt.
- Böj inte kabeln.
- Anslut endast laddaren till ett uttag vars specifikationer överensstämmer med laddarens specifikationer.
- Rör inte batteriet med våta händer eller med metall för att undvika kortslutning, stötar eller andra olyckor.
- Använd inte batteriet, laddaren, sladden eller nätkontakten med våta eller fuktiga händer.

Brandrisk

- Använd endast laddaren under uppsikt och i torra inomhusutrymmen.
- Placera laddaren och batteriet på en brandsäker yta borta från brandfarliga material vid laddning.
- Använd endast originalladdaren.
- Ladda endast det medföljande batteriet och inga batterier från tredje part.
- Dra ut stickkontakten efter laddning.
- Ladda inte batteriet i omedelbar närhet av metallföremål.
- Batteriet får inte täckas över under laddning då det kan överhettas.
- Batteriet får inte sänkas ner i vatten, låt inte heller dess kontaktpoler bli blöta. Om batteriet utsätts för vatten kan det börja slå gnistor om batteriet, det kan bli överhettat eller explodera.
- Batteriet får inte kortslutas (koppla ihop polerna), utsättas för värme, öppen eld eller direkt solljus under lång tid. Detta för att förhindra risk för en explosion.

Risk för brännskador

- Låt kvalificerad personal kontrollera batteriet om det skadats eller överbelastats.
- Batteriet har en varningsmarkering likt nedan. Du får inte öppna, plocka isär, göra hål i eller deformera batteriet. Då finns risk för överhettning, explosion eller brand.



- Bär endast ett skadat batteri med skyddskläder (handskar, kläder och skyddsglasögon).
- Vid kontakt med batterisyra, skölj det drabbade området med mycket vatten och uppsök läkare.



- När denna symbol finns på en komponent indikerar den att den kan bli varm.
- Efter användning, låt motor eller komponent som kan bli varma svalna helt innan du vidrör den.

Display

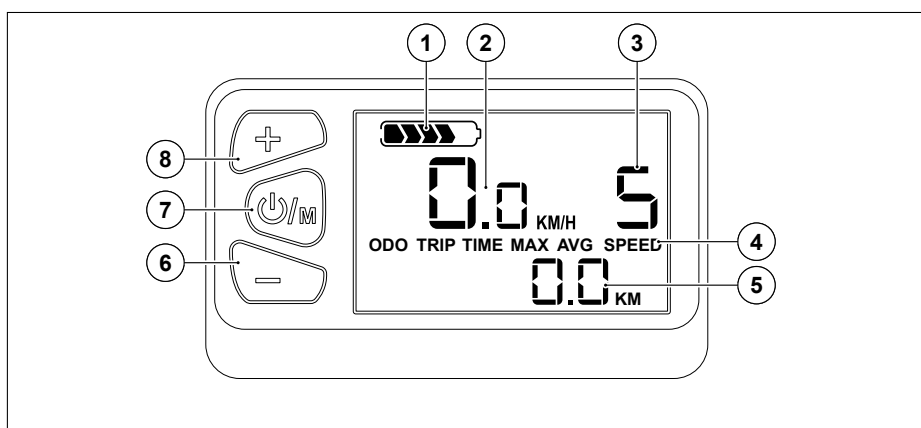

| | |
|-----------------------------|-----------------------------|
| 1. Batteriindikator | 5. Trippmätare |
| 2. Hastighet | 6. Minus knapp |
| 3. PAS-nivå (assistansnivå) | 7. På/Av-knapp / Meny-knapp |
| 4. Körinformation | 8. Plus knapp |

- Sätt på och stäng av displayen och elmotorn genom att hålla in On/off-knappen i 2 sekunder. Systemet stänger av sig självt om cykeln inte används på 10 minuter.
- Tryck på plus-knappen för att öka assistansnivån. Tryck på minus-knappen för att minska den. Det finns fem nivåer, vilken nivå som är vald visas på displayen. Nivå 1 väljs automatiskt när du startar din elcykel. Om du når en hastighet om 25 km/h kommer assistansen att automatiskt stängas av.
- Tryck på meny-knappen upprepade gånger för att växla mellan daglig trippmätare, total trippmätare, trippmätare för denna cykeltur, maxhastighet eller medelhastighet. För att återställa värdena ovan (förutom total trippmätare), tryck och håll in plus- och minusknapparna samtidigt i cirka fem sekunder.
- För att aktivera ledassistans, håll ner minus-knappen i två sekunder. Motorn assisterar dig då när du leder cykeln. OBS använd inte detta läge när du cyklar utan endast när du går och leder cykeln.
- Håll ner plus-knappen i två sekunder för att stänga av bakgrundsljuset på displayen och sätta på framljuset, upprepa för att stänga av ljuset.

Batteriindikatorn (1) visar hur mycket batterikapacitet som återstår i batteriet. Ladda batteriet när batteriindikatorn går från två till en stapel.

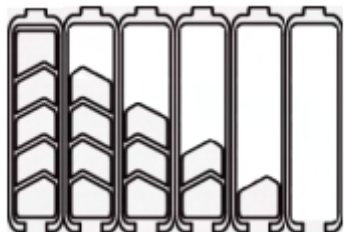

Batteriikapacitet

| | |
|----------|-----------|
| 5%—25% | 1 stapel |
| 25%—45% | 2 staplar |
| 45%—65% | 3 staplar |
| 65%—85% | 4 staplar |
| 85%—100% | 5 staplar |

Notera att första stapeln på batteriindikatorerna på själva batterihuset alltid lyser rött, det indikerar inget problem.

Användning

1. Börja med att starta cykeldatorn/motorn, se instruktioner på föregående sida.
2. Välj assistansnivå (1-5).
3. Cykla

- Använd endast cykeln under bra väderförhållanden. Cykeln ska ej användas vid kraftig nederbörd, eller vid halt väglag.
- Det finns fem olika assistansnivåer. Nivå 1 ger minst assistans och 5 ger mest assistans. Om du når en hastighet om 25 km/h slutar motorn assistera, i enlighet med gällande europastandard. Batteriets räckvidd beror till stor del på vilken assistansnivå du cyklar med. Med stor assistans och långsamt trampande kommer mer ström att dras. Om du trampar på och har t ex assistansnivå 1 kommer batteriet räcka längre. Assistansen upphör när du slutar trampa.
- Följ trafikreglerna, överbelasta inte cykeln, anpassa hastigheten till aktuellt väder. Cykeln är anpassad för stadsmiljö och för att köras på jämnt underlag.
- Elcykeln kan köras i regn men får inte sänkas i vatten eller pölar. Kontrollpanelen, motorn och andra elektriska delar kan få kortslutning om de hamnar under vatten.
- Bär ljusa kläder med reflekterande element.
- Bär alltid hjälm när du cyklar.
- Följ de landsspecifika och regionala vägtrafikföreskrifter.
- Använd endast elcykeln i vägtrafik om utrustningen uppfyller de landsspecifika och regionala vägtrafikbestämmelserna.
- Använd körfält avsedda för cyklar.
- Ha alltid båda händerna på elcykelns styre under användning.
- Räkna med felaktigt beteende från andra trafikanter.
- Stanna innan du utför aktiviteter på elcykeln (tända lampor, stuva bagage, etc.) och andra distraktioner (t.ex. smartphoneanvändning, etc.).
- Justera hastighet och körstil till trafiken, vädret och vägförhållandena.
- Använd skor med icke-halkfria sulor.
- Se till att inga lösa kläder (band, snören etc.) fastnar i de rörliga delarna av elcykeln. Häng inte heller väskor eller påsar på styret då de kan fastna i cykelns ekrar.
- Var alltid redo att bromsa.

Vanliga fel och åtgärder

| Fel | Möjlig orsak | Möjlig lösning |
|----------------------------------------|-----------------------------------------------|------------------------------------------------------------------------|
| Batteriet laddar inte | Stickkontakten urkopplad | Kontrollera stickkontakten |
| | Defekt säkring | Byt ut säkringen |
| | Laddaren är inte korrekt ansluten | Anslut laddaren korrekt |
| | Defekt laddare | Byt ut laddaren |
| Elektrisk assistans slås inte på | Trampfrekvenssensorn är inte korrekt inställd | Rikta in trampfrekvenssensorn med ett avstånd på 3 mm mot magnetskivan |
| | Batteriet är inte laddat | Ladda batteriet |
| | Batteriet är inte korrekt isatt | Sätt i batteriet korrekt |
| Display/motor/ assistans fungerar inte | Kablar inte korrekt anslutna | Se till att kablarna är korrekt anslutna |
| Bromsar eller växlar tar inte | Broms- eller växelkablar behöver justeras | Kontrollera och justera broms- eller växlarkablar |

Displayen kan visa felkoder för att uppmärksamma på eventuella fel. Då visas texten "Error" på displayen och en felkod. Se nedan för exempel på vanliga felkoder och lösningar. Se även tillverkarens bruksanvisning för displayen, den finner du i vårt **självhjälpscenter**. Där finner du även en mer uttömmande lista med guider kring vanliga fel och åtgärder. Kontakta återförsäljaren om du inte kan lösa problemen eller är osäker.

| Felkod | Definition | Lösning |
|--------|----------------------------|------------------------------------------------------------------------|
| 21 | Avvikelse Ström | Kontrollera Motortaserna |
| 22 | Avvikelse gasreglage | Kontrollera om gasreglage återgår till startläge |
| 23 | Avvikelse motor | Kontrollera att motorkabel sitter som den ska, kontrollera alla kablar |
| 24 | Avvikelse motorhallssignal | Kontrollera att motorkontakten är väl inkopplad och ren |
| 25 | Avvikelse broms | Kontrollera ordinarie bromsställning när du startar cykeln |
| 30 | Kommunikationsavvikelse | Kontrollera att alla kablar sitter kopplade som de ska |

Underhåll

- Kolla regelbundet att däckerna är pumpade.
- Kontrollera att inga viktiga delar (bromsklossar, hjulen) slitits ut.
- **Spola aldrig cykeln med en högtryckstvätt då det kan skada elektroniska delar.**
- Använd inga starka rengöringsmedel som kan skada lacken utan torka av med en fuktig trasa eller svamp och som mest ett mildt rengöringsmedel.
- Försök aldrig själv reparera cykeln om den är skadad. Ta den till en cykelverkstad för elcyklar eller kontakta återförsäljaren.
- Förvara inte cykeln utomhus under lång tid. Även om systemet är vattentätt kan det ta skada om cykeln står oskyddad utomhus under lång tid. Förvara cykeln på en torr plats inomhus.
- Om du cyklar på saltade vägar behöver du torka av cykeln efteråt, saltstänk på cykelns delar kan göra att de rostar.

Smörj in delar vid behov, använt lämpligt smörjmedel enligt nedan beroende på del.

- Lager: Lagerfett
- Kedja: Kedjeolja
- Bowdenkablar: Cykelolja/PFTE smörjmedel
- Nav: Specialfett

Underhållsschema

| Del | Åtgärd | När |
|---------|---------------|--------------------------------------|
| Batteri | Rengöring | Vid behov |
| | Funktionstest | Innan varje tur/vid varje inspektion |
| Motor | Rengöring | Vid behov |
| | Funktionstest | Innan varje tur/vid varje inspektion |
| Display | Rengöring | Vid behov |
| | Funktionstest | Innan varje tur/vid varje inspektion |
| Laddare | Rengöring | Vid behov |
| | Funktionstest | Innan laddning vid varje inspektion |

I vårt *självhjälpscenter* finns ett komplett underhållsschema för alla cykelns delar.

Besök regelbundet (vid problem eller årligen) en cykelverkstad med inriktning på elcyklar.

Transport

- Använd endast cykelställ som är lämpliga för elcyklar.
- Montera cykelhållaren enligt tillverkarens anvisningar.
- Ta bort batteriet innan du fraktar cykeln.
- Säkra elcykeln så den inte riskerar att ramla.
- Skydda elcykel, tillbehör och alla komponenter i den elektriska drivningen mot fukt.

Allmänna säkerhetsanvisningar och varningar

- Reparation/byte av delar ska göras av en kvalificerad person (en cykelverkstad som är van att arbeta med elcyklar).
- Vid byte av delar måste delen alltid vara original, vid byte till annan del än original kontrollfråga alltid din återförsäljare. (Batteri och laddare får ej bytas ut till likvärdiga enheter)
- Låt ej barn hantera cykeln eller dess delar/komponenter.
- Använd cykeln och dess delar enligt instruktionerna i denna manual.
- I vårt **självhjälpscenter** hittar du mer information och hjälpsamma guider, skanna QR-koden eller klicka på länken på första sidan av manualen.

Avyttra enheten och batteriet på ett ansvarsfullt sätt. Ta den till en återvinningsstation eller kontakta din kommun för att säkerställa att enheten slängs på rätt sätt. Annars kan skadliga ämnen spridas i naturen.

Konsumentkontakt

Arc E-commerce AB
Box 3124
13603 Haninge
Sverige

