



Skanna QR-koden eller tryck här för att komma till vårt självhjälpscenter där du hittar monteringsfilmer, guider, manualer och allmän information.

MANUAL SNÖSLUNGA



För modell SL-22B

Artikelnummer/SKU: 100-7-7

Denna bruksanvisning innehåller viktiga instruktioner, läs igenom hela bruksanvisningen och spara för framtida referens. Bruksanvisningen ska följa med vid ett eventuellt ägarbyte.

Varningssymboler och dess betydelser



Roterande utkastarhjul



Roterande delar



Giftiga ångor



Varm yta



Brand

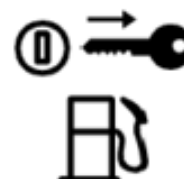

Bränsleavstängning



Roterande matarsnäcka



Utslungade föremål



Säkerhetsavstånd



Läs bruksanvisningen för användning och säkerhetsanvisningar



Stäng av motorn och ta ut nyckeln innan du utför något underhålls- eller reparationsarbete



VARNING! Rör inte! Varm yta!



Använd skyddsglasögon



Använd hörselskydd



Använd handskar

! DANGER

1. KEEP AWAY FROM ROTATING IMPELLER AND AUGER. CONTACT WITH IMPELLER OR AUGER CAN AMPUTATE HANDS AND FEET.
2. USE CLEAN-OUT TOOL TO UNCLOG DISCHARGE CHUTE.
3. DISENGAGE CLUTCH LEVERS, STOP ENGINE, AND REMAIN BEHIND HANDLES UNTIL ALL MOVING PARTS HAVE STOPPED BEFORE UNCLOGGING OR SERVICING MACHINE.
4. TO AVOID THROWN OBJECTS INJURIES, NEVER DIRECT DISCHARGE AT BYSTANDERS. USE EXTRA CAUTION WHEN OPERATING ON GRAVEL SURFACES.
5. READ OPERATOR'S MANUAL.

CLEAN-OUT TOOL 

Varningsbeskrivning

! DANGER



S32066 AC

AVOID INJURY FROM ROTATING AUGER - KEEP HANDS, FEET AND CLOTHING AWAY.

Varningsdekal matarsnäcka

! DANGER



STOP THE ENGINE BEFORE UNCLOGGING DISCHARGE CHUTE!

Varningsdekal utkastare

Teknisk specifikation

- **Märke:** Metalcraft
- **Modellbeteckning:** SL-22B
- **Effekt:** 6,5 HK
- **Motor:** OHV Fyrtaktsmotor 196 cm³ från Loncin
- **Cylindrar:** 1 cylinder, 4 takt
- **Tankvolym:** 3,8 liter
- **Antal växlar:** 4 framåt, 1 bakåt
- **Antal steg:** 2
- **Kastlängd:** Upp till 11 meter
- **Arbetsbredd:** 56 cm
- **Max snödjup:** 40 cm
- **Hjuldimension:** 12"
- **Nettovikt:** 47 kg

Anvisningar för säker drift



Maskinen är gjord för att användas enligt reglerna för säker drift i denna bruksanvisning. Som med alla typer av kraftutrustning, kan oaktsamhet eller felaktig användning resultera i allvarliga skador. Den här maskinen är kapabel att orsaka att händer eller fötter amputeras och att föremål slungas ut. Underlåtenhet att följa säkerhetsanvisningarna kan leda till allvarliga skador eller dödsfall.



Motoravgaser, delar av dess innehåll, och vissa fordonskomponenter innehåller eller avger kemikalier som är kända för att orsaka cancer och fosterskador eller andra skador på fortplantningssystemet.



Denna symbol pekar ut viktiga säkerhetsanvisningar som, om de inte följs kan utgöra en fara för din personliga säkerhet och/eller din eller andras egendom. Läs och följ alla anvisningar i denna bruksanvisning innan du börjar använda maskinen. Underlåtenhet att följa anvisningarna kan leda till personskador. När du ser denna symbol, **FÖLJ VARNINGEN!**

Ditt ansvar: Begränsa användningen av denna maskin endast till personer som kan läsa, ta till sig och följa varningarna och anvisningarna i bruksanvisningen och på maskinen.

VIKTIGT!

Anvisningar för säker drift för snöslungor

Den här maskinen är kapabel att orsaka att händer eller fötter skadas allvarligt och att föremål slungas ut. Underlåtenhet att följa säkerhetsanvisningarna kan leda till allvarliga skador.

Utbildning

1. Läs, ta till dig och följ alla anvisningar på maskinen och i dess bruksanvisning(ar), innan du försöker montera och använda maskinen. Förvara bruksanvisningen på ett säkert ställe för framtida och återkommande referens, och för beställning av reservdelar.
2. Bekanta dig med alla reglage och hur de fungerar. Ta reda på hur man snabbt stoppar maskinen och koppla bort den.
3. Tillåt aldrig barn under 14 år att använda maskinen. Barn som är 14 år eller äldre, ska läsa och ta till sig driftsanvisningarna och säkerhetsbestämmelserna i bruksanvisningen samt undervisas och övervakas av en vuxen.
4. Tillåt aldrig vuxna att använda maskinen utan ordentliga instruktioner.
5. Föremål som slungas ut kan orsaka allvarliga personskador. Planera ditt snöröjningsmönster för att undvika utsläpp av material mot vägar, åskådare och liknande.
6. Håll ett avstånd på minst 23 m till åskådare, medhjälpare, husdjur och barn från maskinen när den är igång. Stoppa maskinen om någon kommer närmare än så.
7. Var försiktig, så du undviker att halka eller falla, särskilt när du backar.

Förberedelser

1. Undersök noggrant området där du tänker använda maskinen. Avlägsna dörmattor, tidningar, slädar, bräddor, ledningar och andra främmande föremål som det finns risk att snubbla över, eller som kan slungas iväg av matarsnäcka/utkastarhjulet.
2. Använd alltid skyddsglasögon eller ögonskydd för att skydda ögonen under användning samt när du utför justeringar eller reparationer. Föremål som slungas iväg kan orsaka allvarliga ögonskador till följd av rekyl.
3. Använd inte maskinen utan att bära rejäla vinterkläder. Undvik löst sittande plagg som kan fastna i rörliga delar. Bär inga smycken, långa halsdukar eller andra lösa plagg som kan trassla in sig i rörliga delar. Bär skodon med bättre fäste för halt underlag.
4. Använd en jordad tretråds-förlängningskabel med uttag för maskiner med elektrisk startmotor.
5. Justera höjden på uppsamlarens chassi när du ska röja på ytor med grus och stenkross.
6. Frikoppla alla kopplingspakar och lägg växeln i neutralläge innan du startar motorn.
7. Försök aldrig göra några justeringar när motorn är igång, utom när så anges specifikt i bruksanvisningen.
8. Låt motorn och maskinen anpassa sig till utetemperaturen innan du påbörjar snöröjningen.

9. För att undvika personskador eller skador på egendom, och var extremt försiktig när du hanterar bensin. Bensin är extremt brandfarlig och ångorna är explosiva. Allvarliga personskador kan uppstå om du spiller bensin på dig själv och dina kläder, då bensin kan antända. Tvätta omedelbart av dig och byt kläder.
10. Använd endast en godkänd bensinbehållare.
11. Släck alla cigaretter, cigarrer, pipor och andra antändningskällor.
12. Fyll på bränsletanken utomhus och var extremt försiktig. Fyll aldrig på bränsletanken inomhus.
13. Ta aldrig av bensinlocket och fyll aldrig på bränsle när motorn är varm eller är igång.
14. Låt motorn svalna minst två minuter innan du fyller på.
15. Överfyll aldrig bränsletanken. Fyll inte tanken mer än 1,3 cm under påfyllningsrörets underkant, för att ge utrymme för bränsleexpansion.
16. Fyll aldrig behållare inuti ett fordon eller på ett lastbils- eller släpvagnsflak, som är fodrade med plast. Placera alltid behållare på marken, på avstånd från ditt fordon, innan du fyller den.
17. När så är praktiskt möjligt, avlägsna bensindriven utrustning från lastbilen eller släpvagnen och fyll den på marken. Om så inte är möjligt, fyll då på sådan utrustning på ett släp med en bärbar behållare, hellre än med munstycket direkt från en bensinpump.
18. Se till att munstycket alltid har kontakt med bränsletankens eller behållarens öppning, ända tills påfyllningen är klar. Använd inte något munstycke med automatisk tankningsfunktion.
19. Sätt tillbaka bensinlocket och dra åt det ordentligt.
20. Om du spillt bensin, torka av motorn och maskinen. Flytta maskinen till ett annat område. Vänta i fem minuter innan du startar motorn.
21. Förvara aldrig maskinen eller bensinbehållaren inomhus där det finns någon öppen låga, gnista eller pilotlåga (t ex ugn, varmvattenberedare, värmeelement, torktumlare etc).
22. Låt maskinen svalna minst två minuter innan du förvarar den.
23. Om du spiller bensin på dina kläder, byt omedelbart kläder.

Användning

1. Håll inte händer eller fötter nära roterande delar, i matarsnäckans/utkastarhjulets chassi eller i utkastaraggregatet. Kommer du i kontakt med de roterande delarna, kan händer och fötter amputeras. Håll dig alltid på avstånd från utkastaröppningen.
2. Om snöslungan kör emot något främmande föremål, stoppa motorn, lossa kabeln från tändstiftet, koppla loss sladden på den elektriska motorn, undersök snöslungan noggrant för att se om den fått några skador, och reparera ev. skador innan du startar den igen.
3. Stoppa motorn så fort du lämnar körpositionen, innan du rensar uppsamlaren/utkastarhjulets chassi eller utkastaren, eller innan du utför några reparationer, justeringar eller inspektioner.

4. Vid rengöring, reparation eller inspektion av snöslungan, stoppa motorn och se till att uppsamlaren/utkastarhjulet och alla rörliga delar har stannat. Koppla loss tändstiftskabeln och håll den borta från tändstiftet för att förhindra att någon oavsiktligt startar motorn.
5. Matarsnäckan/utkastarhjulets manöverspak är en säkerhetsutrustning. Gå aldrig förbi den när den är igång. Gör du det, äventyrar du säkerheten och kan orsaka personskador.
6. Manöverspakarna måste gå att manövrera enkelt i båda riktningarna och de måste automatiskt återgå till frikopplad position när de släpps.
7. Använd aldrig snöslungan utan ordentliga skydd och annan säkerhetsutrustning på plats och i fungerande skick.
8. Kör aldrig en motor inomhus eller dåligt ventilerat utrymme. Motoravgaserna innehåller kolmonoxid (kolorid), en luktfri och dödlig gas.
9. Kör inte maskinen om du är påverkad av alkohol, mediciner eller droger.
10. Var extremt försiktig när du kör på underlag med grus. Var uppmärksam på dolda faror och trafik.
11. Var försiktig när du byter riktning och när du arbetar på sluttningar.
12. Planera ditt snöröjningsmönster för att undvika att kasta ut snö mot fönster, väggar, bilar etc för att undvika ev. skador på egendomar och personskador orsakade av en rekyl.
13. Rikta aldrig utkastaren mot människor eller områden där skador på egendomar kan uppstå. Håll barn och andra personer på avstånd.
14. Överbelasta inte maskinens kapacitet genom att röja bort snö i en alltför snabb takt.
15. Kör aldrig maskinen utan att du har god sikt eller belysning. Var alltid säker på foten och håll fast ordentligt i handtagen. Gå. Spring aldrig.
16. Koppla loss strömmen till matarsnäckan/utkastarhjulet under transport eller när maskinen inte är i bruk.
17. Kör aldrig maskinen i höga transporthastigheter på halt underlag. Titta bakåt och bakom dig och var försiktig när du backar.
18. Börjar maskinen vibrera onormalt mycket, stoppa motorn, koppla loss tändstiftskabeln och jorda den mot motorn. Undersök maskinen noggrant efter skador och åtgärda innan du fortsätter.
19. Frikoppla alla manöverspakar och stoppa motorn innan du lämnar körpositionen (bakom handtagen). Vänta tills matarsnäckan/utkastarhjulet stannat helt innan du rensar utkastaraggregatet, utför några justeringar eller inspektioner.
20. För aldrig in händerna i utkastarens eller uppsamlarens öppning. Använd alltid rensningsverktyget för att rensa utkastaröppningen. Rensa inte utkastaraggregatet när motorn är igång. Stäng motorn och bli kvar bakom handtagen tills alla rörliga delar stannat, innan du rensar det.
21. Använd endast tillbehör som är godkända av tillverkaren (t ex hjulvikter, snökedjor, hytter etc).
22. Rör aldrig vid en varm motor eller ljuddämpare.
23. Om situationer uppstår som inte tas upp i denna bruksanvisning, var försiktig och använd gott omdöme. Kontakta ditt servicecenter för hjälp.

Rensa en igensatt utkastare

Att händerna kommer i kontakt med det roterande utkastarhjulet inuti utkastaren, är den vanligaste orsaken till skador i samband med snöslungor. Använd aldrig handen för att rensa utkastaren.

För att rensa utkastaren:

1. STÄNG AV MOTORN!
2. Vänta i tio sekunder för att vara säker på att utkastarhjulets blad har slutat rotera.
3. Använd alltid ett rensningsverktyg, t ex det som medföljer. Använd inte händerna.

Gör inga modifieringar i motorn

För att undvika allvarliga skador och dödsfall, gör aldrig någon form av modifieringar i motorn. Att manipulera regulatorns inställning kan leda till att motorn skenar och kan orsaka att den arbetar vid hastigheter som inte är säkra. Manipulera aldrig med fabriksinställningarna på motorns regulator.

Underhåll och förvaring

1. Manipulera aldrig med säkerhetsanordningar. Kontrollera regelbundet att säkerhetsanordningarna fungerar som de ska. Använd bruksanvisningens avsnitt om underhåll och justeringar som referens.
2. Innan rengöring, reparation eller inspektion av maskinen, frikoppla alla manöverspakar och stoppa motorn. Vänta tills matarsnäcken/utkastarhjulet har stannat helt. Koppla loss kabeln till tändstiftet och jorda den mot motorn för att förhindra en oavsiktlig start av motorn.
3. Kontrollera med jämna mellanrum att bultar och skruvar dragits åt ordentligt, för att hålla maskinen i ett säkert och fungerande skick. Inspektera också maskinen visuellt efter eventuella skador.
4. Ändra inte inställningarna för motorns regulator och kör inte motorn för hårt.
5. Snöslungans skrapplåtar och glidskor är delar som utsätts för slitage och skador. För din säkerhets skull, kontrollera regelbundet alla komponenter och ersätt dem endast med originaldelar från (OEM-)tillverkaren. "Användning av delar som inte uppfyller originaldelarnas specifikationer, kan leda till en felaktig prestanda och kan äventyra säkerheten!"
6. Kontrollera manöverspakarna med jämna mellanrum för att verifiera att de fungerar i enlighet med bruksanvisningens instruktioner.
7. Underhåll eller ersätt säkerhets- och instruktionsetiketter, vid behov.
8. Förvara aldrig maskinen med bensin i bensintanken inne i en byggnad där antändningskällor finns såsom varmvattenberedare, värmeelement eller torktumlare.
9. Låt motorn svalna innan du förvarar maskinen i något slutet utrymme. Följ föreskrifterna för avfallshantering och bestämmelserna för bensin, oljor m.m. för att skydda miljön.
10. Före förvaring, kör maskinen i några minuter för att rensa bort snön ur den och för att förhindra att matarsnäcken/utkastarhjulet fryser fast.
11. Förvara aldrig maskinen eller bensinbehållaren inne där det finns någon öppen låga, gnista eller pilotlåga, som i en varmvattenberedare, ugn, torktumlare etc.
12. Använd alltid bruksanvisningen som referens för rätt anvisningar om förvaring av maskinen utanför säsong.

I kartongen

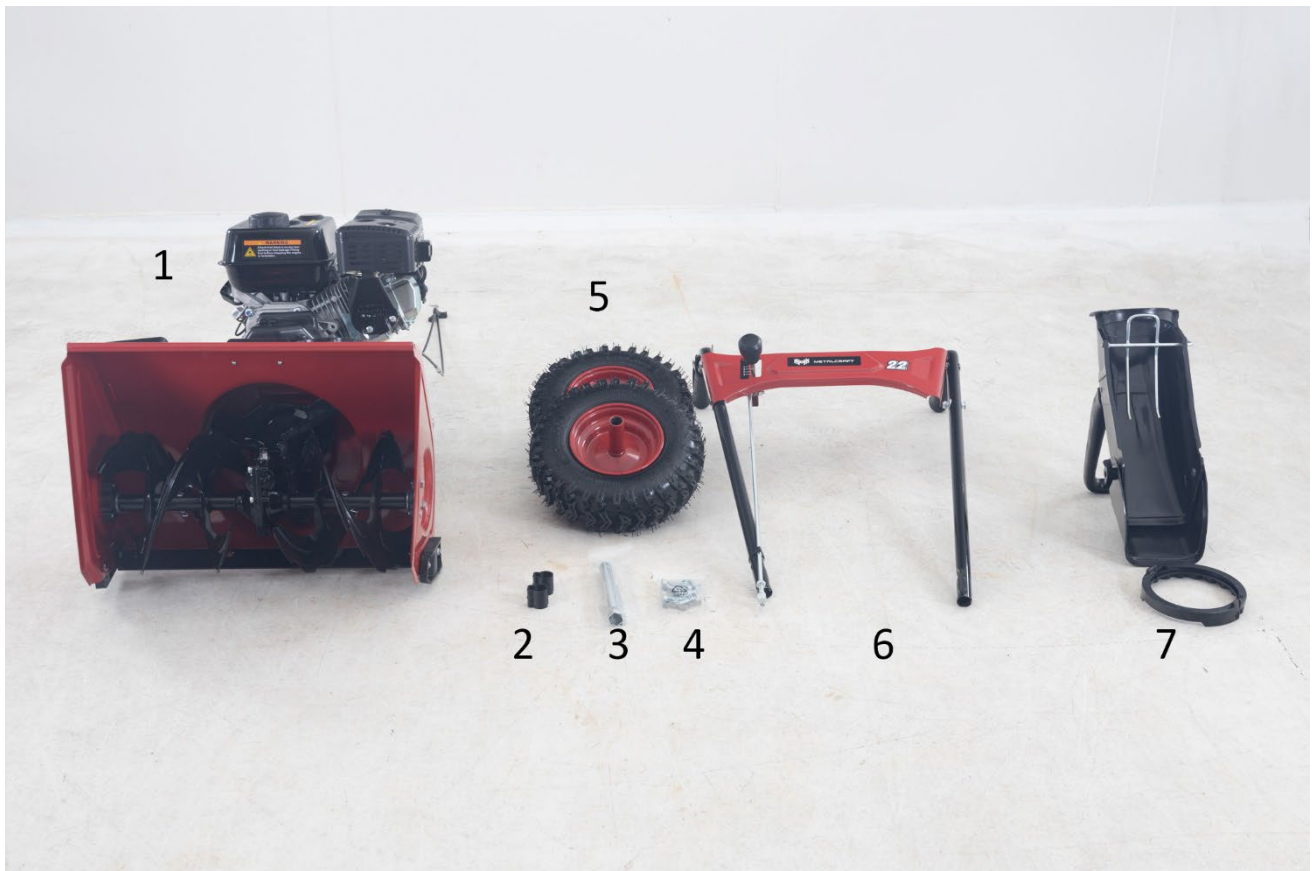

1. Snöslungans huvuddel
2. Vajerklämmor
3. Tändstiftsnyckel
4. Påse med smådelar
5. Däck
6. Handtag och handtagspanel
7. Utkast och tillbehör

I påsen med smådelar finner du:

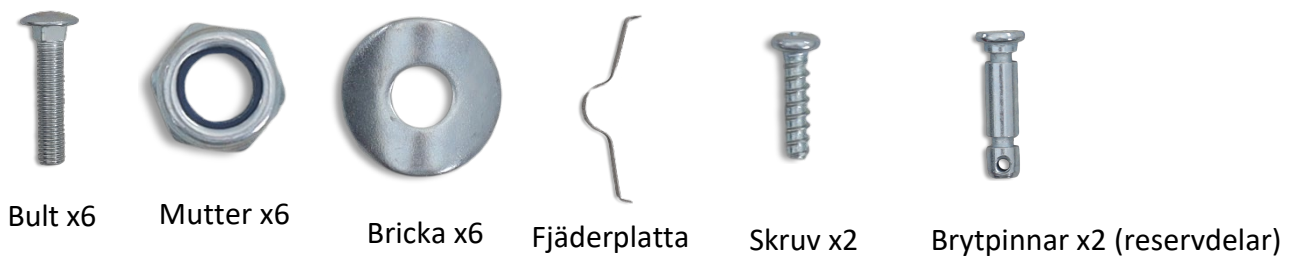



1. Spak för matarsnäcka
2. Spak för körkontroll
3. Växelspak
4. Spak för utkastarriktningen
5. Utkastaraggregatet
6. Matarsnäcka
7. Motor
8. Oljeplugg
9. Däck
10. Glidskor

Montering

Steg 1 – Skruva fast handtagen

Du behöver:



Bult x4

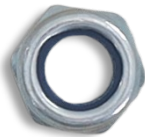

Mutter x4



Bricka x4

Skruva fast handtagen (6) i snöslungans huvuddel (1) med bultar, muttrar och brickor.

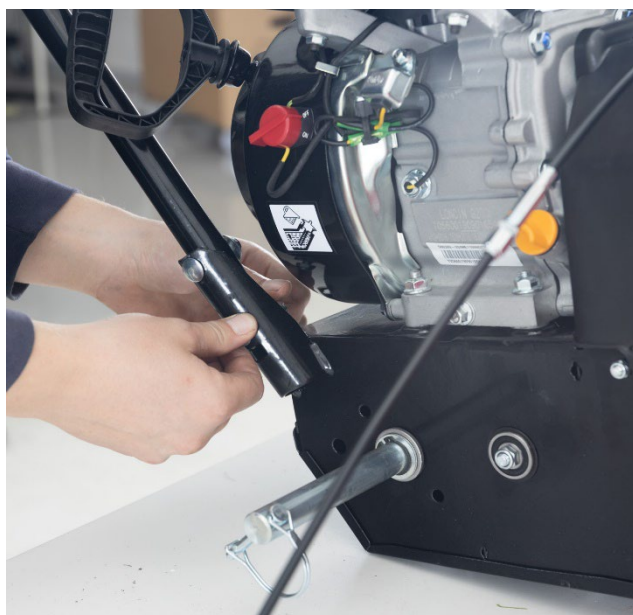

Skanna QR-koden eller tryck här för att komma till vårt självhjälpcenter där du hittar monteringsfilmer för alla steg till den här snöslungan.

Steg 2 – Montera drivningsvajer

Du behöver:



Bult x2

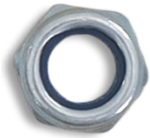

Mutter x2



Bricka x2

Ena handtaget är förmonterat på handtagspanelen (6). Trä i reglage-vajrarna för drivning i det översta hålet på de båda handtagen. Skruva sedan fast handtaget i handtagspanelen med vajerfästet, bultar och muttrar.





Steg 3 – Montera utkastet

Du behöver:



Fjäderplatta

Skruv x2

1. Sätt fast fjäderplattan i öppningen på utkastets stödyta enligt bilden.



2. Placera utkastet (7) på dess stödyta och fixera det med vänster och höger fixeringsplatta i plast. Notera att den vågiga fixeringsplattan ska sitta precis som på bilden. Avsluta med att skruva i de två skruvarna på varsin sida av utkastaren.

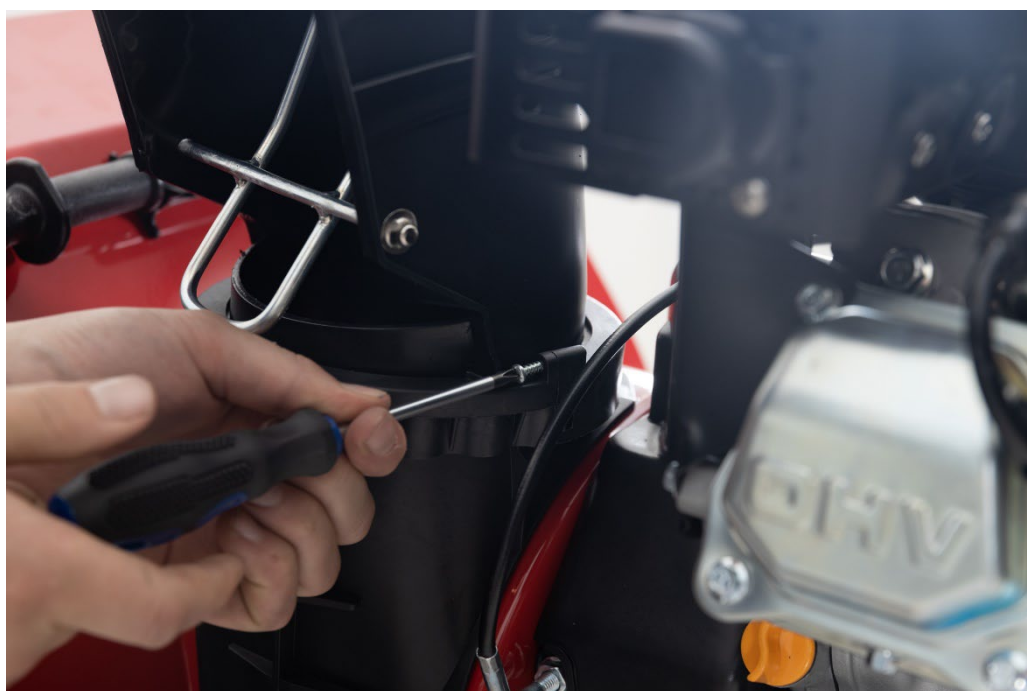

Steg 4 – Montera däcken

Haka ur låssprinten, sätt på däck (5) och haka sedan tillbaka sprinten igen så att däcken sitter på ordentligt. Upprepa på andra sidan för det andra däck.



Steg 5 – Fäst växelspaken

Du behöver:



Ta ut sprinten ur växelspakens ände, för in växelspaken i växelplattan och fixera den med sprinten.





Bra att tänka på

Se till att alla bultar och muttrar är ordentligt åtdragna som ett sista steg i monteringen.

Vajrarna för drivning av utkastet och hjulen kan justeras vid behov. Det ska finnas ett motstånd när handtagen trycks ner, annars kan drivremmen slitas ut snabbt. Det finns justeringskruvar på båda vajrarna, se bilden nedan.



Reglage

Växelspak



Växelspaken sitter på panelen. Lägg växelspaken i valfritt läge för att styra hastigheten. Se bild ovan.

Framåt

Det finns 4 hastigheter framåt (F). Läge 1 är långsammast och läge 4 är snabbast.

Back

Det finns två eller färre hastigheter på backen (R).

Flödar pump

Trycker du på flödar pumpen, tvingas bränsle direkt in i motorns förgasare för att underlätta start i kallt väder.

Chokereglage



Chokereglaget sitter bakpå motorn och aktiveras genom att vrida vredet medsols. Om du aktiverar chokereglaget, stängs chokespjället på förgasaren och underlättar start av motorn. Se bild ovan.

Gasreglage

Gasreglaget sitter på motorn. Det reglerar motorns hastighet och, om det trycks ner helt, stängs motorn av. Se bild intill.

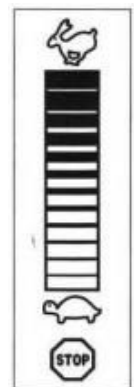

Spak för matarsnäcka

Spaken för matarsnäckan sitter på höger handtag. Håll in spaken mot handtaget för att aktivera matarsnäckan och starta snöslungningen. Släppa på spaken för att stoppa slungningen. Se bild nedan.

Spak för drivning

Spaken för drivningen sitter på vänster handtag. Håll in spaken mot handtaget för att aktivera hjuldriften. Släpp spaken för att stanna. Se bild nedan.



Spak för utkastarriktning

Spaken för utkastarriktningen (bild 16 A) och spaken för styrningen av utkastarens kåpa (bild 16 B) sitter på utkastet. Håll i handtag A (se bild 16 A) för att styra åt höger respektive vänster för att ändra riktningen på snön som kastas ut. Skruva loss mutter B (se bild 16 B) för att justera avståndet på snön som kastas ut, fixera den ordentligt igen när du hittar rätt läge.





Rensningsverktyg

VARNING!

Använd aldrig händerna för att rensa ett igensatt utkastaraggregat. Stäng av motorn och stanna kvar bakom handtagen tills alla rörliga delar har stannat, innan du rensar det.

Rensningsverktyget för utkastaren sitter fast längst upp på matarsnäckans hölje med en monteringsklämma. Verktyget är utformat för att rensa ett igensatt utkastaraggregat.

Hur du manövrerar din snöslunga

Glidskor

Ställ in glidskorna efter förhållandena på underlaget. Justera uppåt vid hårt packad snö. Justera nedåt när du arbetar på ytor med grus och stenkross.

Rekylstarthandtag

Handtaget används för att starta motorn manuellt.

Matarsnäcka

Vid aktivering, roterar matarsnäckan och drar in snö i matarsnäckans chassi.

Utkastaraggregat

Snö som dras in i matarsnäckans chassi kastas ut ur utkastaraggregatet.

Bensinlock

Skruva loss bensinlocket för att fylla på bensin i bränsletanken.

Oljepåfyllning

Motorns oljenivå kan kontrolleras, och olja kan fyllas på, via oljepåfyllningen.

Innan du startar motorn

Starta inte motorn innan den fyllts på med olja. Motorn kan få allvarliga skador om den körs utan olja.

- Placera maskinen på ett plant golv. OBS! Tippa inte slungan för att "räta upp" oljebehållaren utan fyll på som den står på en plan yta.
- Lossa oljestickan och läs av oljenivån. Se bild 17.
- Oljenivån ska ligga mellan markeringarna "HIGH" och "LOW". Se bild 17.
- Vid behov, fyll på med olja upp till märket "FULL". Se bild 17.
- Använd en olja av god kvalitet med API-klass SF, SG eller SH.
- Använd olja av typen SAE 5W30. Använd olja av typen SAE OW30 vid temperaturer under -18 C. Använd inte olja av typen SAE 10W40.



Bild 17

Bensin



WARNING! Var försiktig när du hanterar bensin. Den är extremt brandfarlig och ångorna är explosiva. Fyll aldrig på bensin i maskinen inomhus eller när motorn är varm eller går. Släck cigaretter, cigarrer, pipor och andra antändningskällor.

- Förvara bensin i en ren, godkänd behållare och var noga med att locket alltid är ordentligt påskruvat på behållaren.
- Se till att behållaren som du håller bensin från är ren och fri från rost eller andra främmande partiklar.

OBS! Det kan sitta ett dammlock av plast i bränsletankens öppning. Avlägsna det och kasta det i så fall.

- Fyll alltid på bränsletanken utomhus och använd en tratt eller hällpip för att förhindra spill.
- Fyll bränsletanken med ren, ny, blyfri bensin.
- Fyll aldrig bränsletanken helt. Fyll tanken upp till 1,3 cm från toppen för att ge extra utrymme för bränsleexpansion.
- Var noga med att torka bort eventuellt bensinspill innan du startar motorn.

Att starta motorn

1. Anslut tändstiftskabeln till tändstiftet. Se till att metallöglan i änden av tändstiftskabeln (inuti gummiskon) sitter fast ordentligt över tändstiftets metalltopp.
2. Se till att både spaken för matarsnäckan och spaken för körkontrollen är fränkopplade (lossade).
3. För gasreglaget uppåt till det snabba läget (FAST). Sätt i tändningsnyckeln i springan. Se till att den klickar på plats. Försök inte att vrida på nyckeln.

OBS! Motorn kan inte starta om inte nyckeln är helt införd i tändningsomkopplaren.

Rekylstart

1. Vrid chokereglaget till FULLT chokeläge (kallstart).

OBS! Om motorn redan är varm, sätt chokereglaget i läge AV istället för i FULLT läge.

2. Tryck på flödarumpen två eller tre gånger för kallstart, och se till att du täcker för ventilationshålet mitt i flödarumpen när du trycker in den.



OBS! ANVÄND INTE flödarumpen för ny varmstart efter bara en kort avstängning.

OBS! Extra tändning kan behövas om temperaturen är under -10 °C.

3. Greppa rekylstartshandtaget och dra försiktigt ut snöret. I det läge där det börjar bli mer motstånd när du drar i snöret, släpper du sakta tillbaka det.
4. Dra i starthandtaget med ett bestämt, snabbt drag. Släpp inte handtaget och låt det inte dras tillbaka igen. Håll ett fast tag i starthandtaget och låt det långsamt gå tillbaka.
5. Under tiden motorn värms upp, vrid chokereglaget till läget AV. Om motorn hackar, vrid snabbt chokereglaget tillbaka till FULLT läge, därefter sakta tillbaka till läget AV igen.
OBS! Låt motorn värmas upp under några minuter efter start. Motorn kommer inte att gå på full kraft förrän den uppnår drifttemperatur.

Att stoppa motorn

Låt motorn gå några minuter innan du stoppar den för att få bort eventuell fukt i motorn. För att förhindra en eventuell fastfrysning, fortsätt enligt följande:

Rekylstart

Under tiden motorn går, dra i startsnöret med ett snabbt, jämnt och fullt armlängds drag, tre eller fyra gånger. När du drar i startsnöret, hörs ett högt, smattrande ljud. Det är inte skadligt för motorn. För gasreglaget till läget AV.

Ta ut tändningsnyckeln och förvara den på ett säkert ställe.

Torka bort all snö och fukt från området runt motorn, liksom från området i och runt spaken för körkontroll, upprepade gånger.

Rensningsverktyg för utkastaren

Rensningsverktyget för utkastaren sitter smart placerat bak på matarsnäckans hölje med en monteringsklämman. Om snö och is skulle fastna i utkastaraggregatet under drift, fortsätt så som följer för att på ett säkert sätt rensa utkastaraggregatet och utkastarens öppning.

1. Lossa både spaken till matarsnäckan och spaken till körkontrollen.
2. Stoppa motorn genom att dra ut tändningsnyckeln.
3. Lossa rensningsverktyget från klämman som håller fast det bak på matarsnäckans hölje.

VARNING! Ljuddämparen, motorn och områdena omkring dem blir varma och kan orsaka brännskador. Rör INTE vid dem.

4. Använd den skyffelformade änden av rensningsverktyget för att få loss och skopa bort eventuell snö och is som sitter fast i och nära utkastaraggregatet.
5. Sätt fast rensningsverktyget i monteringsklämman igen bakpå matarsnäckans chassi, sätt i tändningsnyckeln igen och starta snöslungans motor.
6. Stå på förarplatsen (bakom snöslungans handtag), aktivera spaken till matarsnäckan några sekunder för att rensa bort eventuell snö och is som finns kvar i utkastaraggregatet.

Aktivera driften

Med gasreglaget i det snabba läget (haren), lägg växelspaken i en av de fyra lägena framåt (F), eller i back-läget (R). Välj en passande hastighet för det aktuella snöförhållandet och en takt som du är bekväm med.

OBS! När du väljer en körhastighet, använd de långsammare hastigheterna tills du känner dig bekväm med och har bekantat dig med hur snöslungan fungerar.

Håll in spaken för matarsnäckan mot handtaget och matarsnäckan snurrar. Släpp den och matarsnäckan stannar.

Håll in spaken för körkontrollen mot handtaget och snöslungan börjar driva framåt. Släpp den och den stannar.

VIKTIGT! Byt ALDRIG växel (byte av växel eller ändring av körriktning) utan att först släppa handtaget för körkontrollen och låta snöslungan stoppa helt. I annat fall kommer snöslungans drivsystem att slitas ut i förtid.

Underhåll

Smörjning

WARNING! Innan smörjning, reparation eller inspektion av maskinen, lossa alla manöverspakar och stoppa motorn. Vänta tills alla rörliga delar har avstannat helt.

Växelaxel

Växelaxeln (sexkantig) ska smörjas minst en gång per säsong eller var 25:e drifttimme.

1. Lossa ramens nedre skydd genom att avlägsna de två skruvarna som håller fast det.
2. Applicera ett tunt lager av ett temperaturbeständigt universalfett på den sexkantiga axeln. Se bild 18.



Bild 18

VIKTIGT! Undvik oljespill på friktionshjul av gummi och drivplatta av aluminium.

Hjul

Plocka av båda hjulen minst en gång per säsong. Rengör och täck axlar med ett universalfett för bilar innan du sätter tillbaka hjulen.

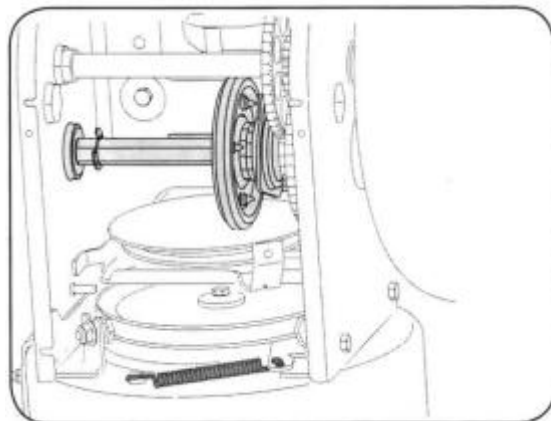
Spak för utkastarriktningen

En gång per säsong ska spaken smörjas med vaselin, linfröolja, mineralolja, paraffinvax eller 3-i-1-olja.

Matarsnäckans axel

Minst en gång per säsong, lossa säkerhetsstiften på matarsnäckans axel. Spraya smörjmedel inuti axeln, runt distanserna. Smörj också de flänslager som sitter på axelns båda ändar. Se bild 19.

Växelhus

Matarsnäckans växelhus är fylld med fett och har förseglats i fabrik. Om den av någon anledning plockas isär, smörj med ca 60 ml nytt fett.

OBS! Överfyll inte växelhuset. Det kan resultera i skador på tätningarna. Se till att ventilationspluggen är fri från fett för att kunna släppa ut tryck.



Bild 19

Skrapplåt och glidskor

Skrapplåten och glidskorna längst ned på snöslungan utsätts för slitage. De bör kontrolleras med jämna mellanrum och bytas ut vid behov.

För att lossa glidskorna:

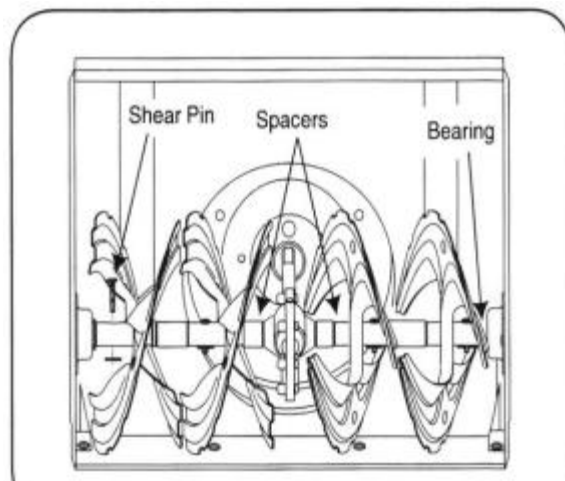
1. Lossa alla fyra bultarna och sexkantsfläsmuttrarna som håller fast dem vid snöslungan.
2. Montera dit nya glidskor med de fyra bultarna (två på vardera sidan) och sexkantsfläsmuttrarna. Se bild 20.



Bild 20

För att lossa skrapplåten:

1. Lossa bultarna och sexkantsmuttrarna som håller fast dem vid snöslungans chassi.
2. Montera dit en ny skrapplåt, och se till att bulthuvudena sitter på chassits insida. Spänn ordentligt. Se bild 20.

Matarsnäckans drivrem

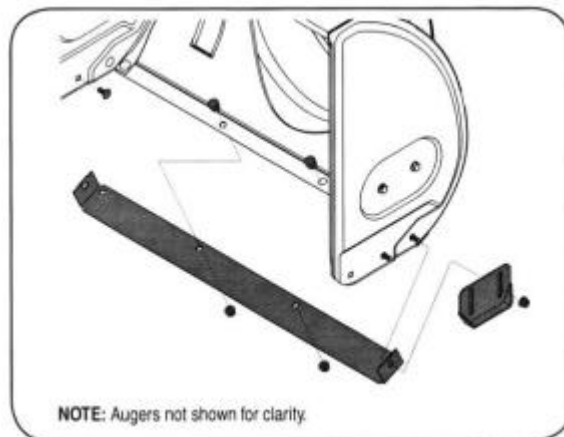
För att lossa och ersätta drivremmen på din snöslunga, fortsätt så som följer:

1. Ta loss remkåpan på motorns framsida genom att ta bort de två självgående skruvarna.
2. **OBS!** Töm snöslungan på bensin, eller lägg en bit plast under bensinlocket. Se bild 21.
3. Luta försiktigt snöslungan uppåt och framåt så att den vilar på matarsnäckans hölje. Avlägsna ramkåpan på undersidan av snöslungan genom att ta bort de fyra självgående skruvarna som håller fast den. Se bild 22.
4. Rulla av matarsnäckans drivrem från motorns remskiva. Se bild 23.
 - a. Lossa och ta bort ansatsskruven som fungerar som en remhållare.
 - b. Haka loss konsolfjäders som stödjer ramen. Se bild 24.
5. Lossa remmen från matarsnäckans remskiva, och låt remmen glida mellan stödkonsolen och matarsnäckans remskiva. Montera matarsnäckans nya drivrem genom att följa anvisningarna i omvänd ordning. Se bild 25.
6. **OBS!** Glöm INTE att sätta tillbaka ansatsskruven och att fästa fjädern vid ramen igen, efter att du har monterat matarsnäckans nya drivrem.



Bild 21



Bild 22

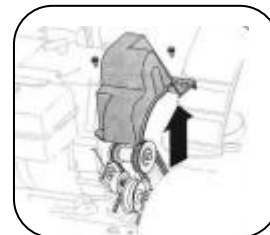

Bild 23

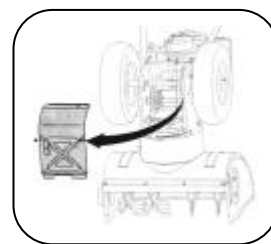

Bild 24



Bild 25

Matarsnäcka

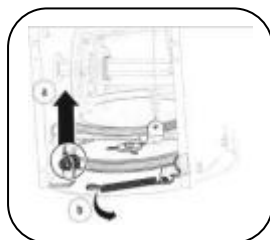
- Matarsnäckan sitter fast på den spiralformade axeln med två säkerhetsstift och saxsprintar. Om matarsnäckan skulle träffa ett främmande föremål eller stora bitar snö, så är snöslungan utformad så att stiften ska kunna förskjuta dessa. Se bild 26 på nästa sida.
- Om matarsnäckan inte vill snurra, kontrollera om stiften har förskjutits. En uppsättning extra-säkerhetsstift levereras med snöslungan. När du byter säkerhetsstift, spraya oljesmörjmedel in i axeln innan du för in de nya stiften.

Byte av drivrem

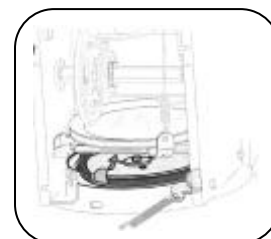
För att lossa och ersätta drivremmen på din snöslunga, fortsätt så som följer:

1. Ta loss remkåpan på motorns framsida genom att ta bort de två självgående skruvarna. Se bild 27.
2. **OBS!** Töm snöslungan på bensen, eller lägg en bit plast under bensinlocket.
3. Luta försiktigt snöslungan uppåt och framåt så att den vilar på matarsnäckans hölje. Avlägsna ramkåpan på undersidan av snöslungan genom att ta bort de fyra självgående skruvarna som håller fast den. Se bild 28.
 - a. Grip tag i överföringsremskivan och sväng den åt höger.
 - b. Rulla av matarsnäckans drivrem från motorns remskiva.
 - c. Lyft av drivremmen från motorns remskiva. Se bild 29.
6. Låt remmen glida av remskivan och mellan friktionshjulet och friktionshjulsskivan. Se bild 30.
7. **Ersätt med det nya bältet i omvänd ordning.**

Borttagning av friktionsgummi

Om snöslungan inte vill driva när handtaget för körkontrollen är aktiverat, och att justera kabeln till handtaget för körkontrollen inte avhjälper problemet, kan friktionsgummit behöva bytas ut. Följ anvisningarna nedan.

1. Undersök friktionsgummit efter tecken på slitage eller sprickor och byt ut det om det behövs.
 - Lägg växelspaken i läge tre framåt (F3).
 - Töm snöslungan på bensen, eller lägg en bit plast under bensinlocket.
 - Luta försiktigt snöslungan uppåt och framåt så att den vilar på matarsnäckans hölje.
2. Avlägsna ramkåpan på undersidan av snöslungan genom att ta bort de fyra självgående skruvarna som håller fast den.
3. Avlägsna hjulet på höger sida genom att ta av skruven och Belleville-brickan som håller fast hjulet mot axeln. Se bild 31.
4. Ta försiktigt bort sexkantsmuttern och brickan som håller fast Se bild 32. den sexkantiga axeln mot snöslungans ram och knacka lätt på axelns ände för att rubba kullagret från ramens högersida.
5. Försiktigt den sexkantiga axeln nedåt och till vänster, innan du försiktigt skjuter av friktionshjulenheten från axeln.

OBS! Om du byter ut hela friktionshjulenheten, kassera den utslitna delen och skjut på den nya delen på den sexkantiga axeln. Följ stegen ovanför friktionshjulet och byt endast ut gummiringen, fortsätt enligt följande. Se bild 33.

6. Skjut tillbaka friktionshjulenheten på den sexkantiga axeln och följ stegen ovan i omvänd ordning för att sätta tillbaka komponenterna.



Bild 26



Bild 27

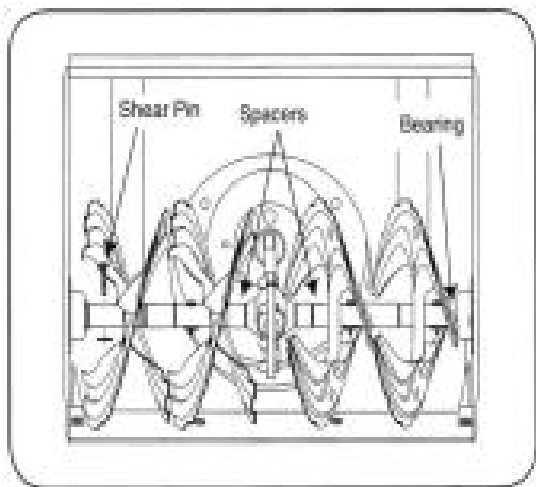

Bild 28

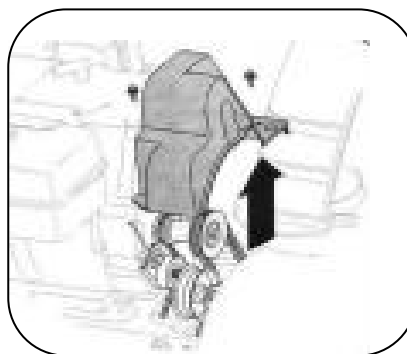

Bild 29

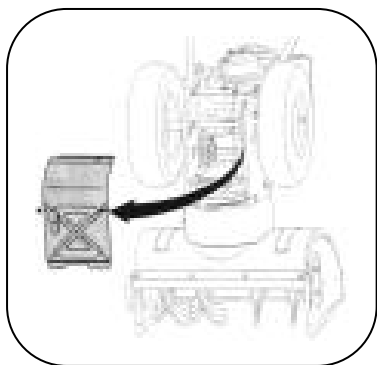

Bild 30

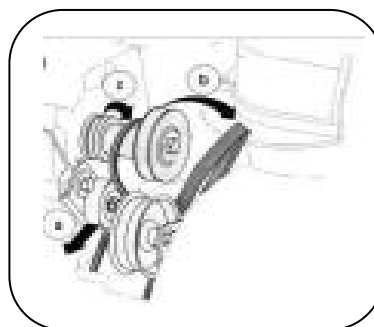

Bild 31



Bild 32

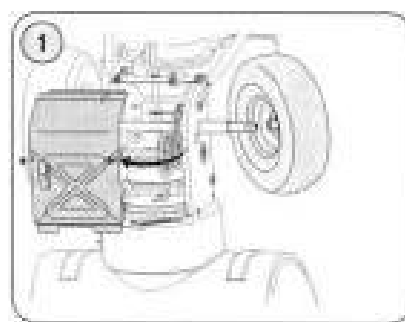

Bild 33

Kontrollera motoroljan

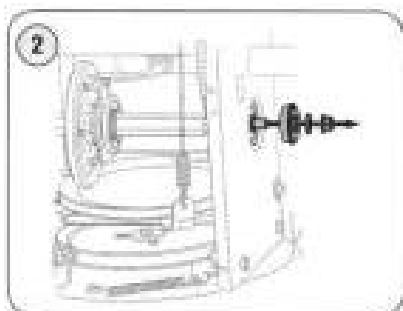
1. Se till att motorn är i upprätt position och står jämnt.
2. Skruva loss oljepåfyllningslocket från oljepåfyllningsröret och torka rent oljestickan. Se bild 34.
3. Skruva tillbaka oljepåfyllningslocket på oljepåfyllningsröret. Spänn ordentligt.
4. Skruva loss och ta av oljepåfyllningslocket från oljepåfyllningsröret. Notera oljenivån. Om oljan på oljestickan är under nivån "LOW", fyll försiktigt på mer olja tills den når nivån "HIGH" på stickan. Se bild 35.
5. Skruva tillbaka oljepåfyllningslocket på oljepåfyllningsröret. Spänn ordentligt.
6. Torka bort eventuellt oljespill.

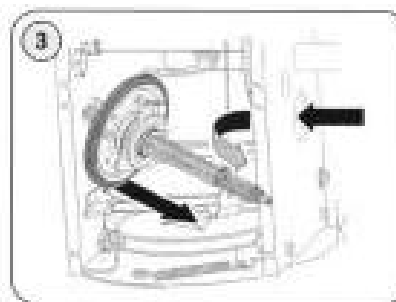

Bild 34



Bild 35

Byta motorolja

För att undvika att motorn skadas, är det viktigt att:

- Kontrollera oljenivån före varje användning och var femte drifttimme.
- Byt olja efter de första två drifttimmarna och därefter var 25:e drifttimme.
- Motorn ska ha använts nyligen och fortfarande vara varm, men inte het.

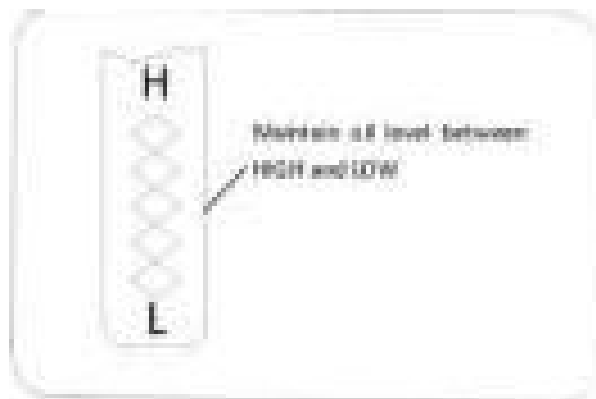
1. Lokalisera oljepluggen, se bild 34.
2. Se till att bensinlocket sitter på och att det dragits åt ordentligt.
3. Rengör ytan runt oljepluggen, se bild 34.
4. Placera en godkänd återvinningsbar oljebehållare under oljepluggen.
5. Dra ut oljepluggen och tappa ut oljan.
Obs! Använd olja klassas som farligt avfall och måste lämnas på en miljöstation.
6. Sätt i oljepluggen och dra åt den ordentligt.
7. Fyll på motorn med en rekommenderad olja, se diagrammet över rekommenderade oljor.
Motorns oljekapacitet är ca 0,75 liter.
8. Torka bort eventuellt oljespill.

Kontrollera tändstiftet

Kontrollera tändstiftet en gång om året eller var 100:e drifttimme.

1. Rengör ytan runt tändstiftet.
2. Ta loss tändstiftet med tändstiftsnyckeln (3) och inspektera det.
3. Byt ut tändstiftet om porslinet har sprickor eller om elektroderna blivit ojämna, är brända eller har förorenats av sot.
4. Kontrollera elektrodavståndet med ett bladmått och ställ in avståndet till 0,76 mm om det behövs. Se bild 37.
5. Sätt tillbaka tändstiftet och dra åt det ordentligt.

OBS! Ett tändstift med motstånd måste användas vid utbyte. Kontakta distributören eller din lokala återförsäljare om du behöver ett nytt tändstift.



Bild 37

Förgasare

Om du misstänker att din förgasare behöver justeras, kontakta distributören eller din lokala återförsäljare. Motorns prestanda ska inte påverkas vid höjder upp till 2 134 meter. Vid körning på högre höjder, kontakta distributören eller din lokala återförsäljare.

Motorhastighet

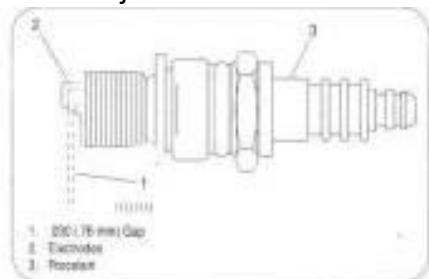

WARNING! Undvik allvarliga skador eller dödsfall. GÖR INTE någon form av ändringar i motorn. Att manipulera regulatorns inställning kan leda till att motorn och utrustningen arbetar vid hastigheter som inte är säkra. Manipulera ALDRIG med fabriksinställningarna på motorns regulator. Att köra motorn på högre hastighet än fabriksinställningarna är farligt.

Service och justering

Justering av styrkablarna

Efter att snöslungan använts länge, eller när remmen justerats eller bytts ut, måste styrkablarna justeras.

1. Lyft snöslungan framåt och låt den vila på matarsnäckans hölje.
2. Tryck kabeln genom fjädern så att den gängade delen syns.
3. Håll den gängade delen och justera muttern tills rätt inställning uppnås.
4. Dra kabeln genom fjädern igen, haka fast kabeln på den övre delen av kopplingsspaken. Gör samma justering på båda sidor.

Justering av glidskorna

Mellanrummet mellan glidskorna och marken kan justeras. Se bild 39.



Bild 39

- För att avlägsna snö som ligger direkt på en slät yta, höj glidskorna på matarsnäckans chassi.
- Använd den mellersta eller lägre positionen om området ska röjas är ojämnt, som en grusuppfart.

För att justera glidskorna;

1. Lossa de fyra sexkantmuttrarna (två på vardera sida) och bultarna. Flytta glidskorna till önskad position.
2. Se till att hela bottenytan av glidskon ligger mot marken, för att undvika att den slits ojämnt.
3. Spänn åt muttrarna och bultarna ordentligt igen.

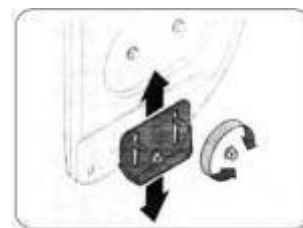
Däcktryck

Före start, kontrollera däcktrycket och minska det till mellan 15 psi och 20 psi (1,03 till 1,38 bar) eller kontrollera specifikationerna som är tryckta på däck. Om däcktrycket inte är lika i de båda däck, kan maskinen dra mer åt det ena hållet.

Förvaring utanför säsong

Förberedelse av motorn



WARNING! Förvara aldrig snöslungan med bränsle i tanken inomhus eller i något dåligt ventilerat utrymme, där det finns risk att bränsleångor kan komma i kontakt med någon öppen låga, gnista eller pilotlåga som i en ugn, varmvattenberedare, torktumlare eller gasdriven apparat.

OBS! Det är viktigt att förhindra att avsättningar av gummi bildas i viktiga delar av motorns bränslesystem, som i förgasaren, bränslefiltret, bränsleslangen eller tanken under förvaringen.

FÖRSIKTIGHET! Alkoholblandade bränslen (s.k. gasohol eller tillsats av etanol eller metanol) kan absorbera fukt som leder till separation eller syrabildning under förvaring. Syrahaltigt bensin kan skada bränslesystemet i en motor under förvaring.

För att undvika motorproblem, ska bränslesystemet tömmas före förvaring som varar 30 dagar eller mer. Följ dessa anvisningar för att förbereda din snöslunga för förvaring:



WARNING! Tappa över bränslet i en godkänd behållare utomhus, på avstånd från ev. öppna lågor. Säkerställ att motorn är sval. Rök inte. Bränsle som lämnas kvar i motorn under varmt väder försämras och kommer att orsaka stora problem att starta motorn.

1. Töm ut ALL bensin ur förgasaren och bränsletanken för att förhindra att avsättningar av gummi bildas i dessa delar och skadar motorn.
2. Kör motorn tills bränsletanken är tömd och motorn stannar på grund av bränslebrist.
3. Töm förgasaren genom att trycka uppåt på skålens dräneringsventil, som sitter nedanför förgasarens lock.



WARNING! Töm inte förgasaren om du använder bränslestabilisator. Använd aldrig några motor- eller förgasarrengöringsmedel i bränsletanken. Permanenta skador kan uppstå.

OBS! Bränslestabilisator (t.ex. STA-BIL) är ett acceptabelt alternativ för att minimera uppkomsten av avsättningar av gummi i bränslet under förvaring. Håll i stabilisatorn i bensinen i bränsletanken eller förvaringsbehållaren. Följ alltid blandningsförhållandena på stabilisatorns förpackning. Kör motorn minst 10 minuter efter att du tillsatt stabilisatorn för att den ska nå förgasaren. Töm inte förgasaren om du använder bränslestabilisator.

4. Ta bort tändstiftet och häll 30 ml motorolja genom tändstiftshålet in i cylindern. Täck tändstiftshålet med en trasa och kranka motorn (kör igång startmotorn via tändningen) upprepade gånger för att oljan ska fördelas. Byt ut tändstiftet.

Förberedelse av snöslungan

1. Om du förvarar snöslungan i ett skjul som är oventilerat eller av metall, bör utrustningen rostskyddsbehandlas med en lätt olja eller silikon, särskilt på eventuella kedjor, fjädrar, kullager och kablar.
2. Avlägsna all smuts på utsidan av utrustningen och motorn.
3. Följ smörjrekommendationerna under avsnittet Underhåll i denna bruksanvisning.
4. Förvara utrustningen i ett rent och torrt utrymme.

Konsumentkontakt

Arc E-commerce AB
Box 3124
13603 Haninge
Sverige